

CORDING FOOT (TYPE B)
PIED PASSEPOIL (TYPE B)
KORDONIERFUß (TYP B)
PRÉNSATELAS PARA CORDON GRUESO (B)

Use the cording foot with cord or yarn to reinforce the edge of knit fabrics and prevent stretching. This also creates a padded edge adding shape and strength to home decorative projects and garments.

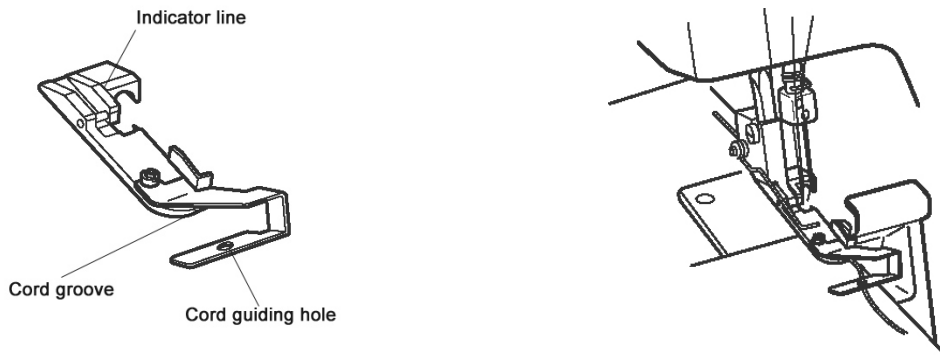

For your safety, turn off the power switch before changing any attachments.

To create padded edges (with wide rolled hems):

1. Replace the foot with the cording foot.
2. Set the machine for 1-needle 3-thread wide rolled hemming (using the left needle). (Refer to the machine instruction book)
3. Set the lower knife in its rightmost position by turning the cutting width adjusting dial.
4. Raise the foot and insert the cord into the cord guiding hole and cord groove. Pull the cord behind the foot.
5. Place the fabric on top of the cord just in front of the upper knife. Make sure that the cord is aligned with the indicator line and start sewing slowly.

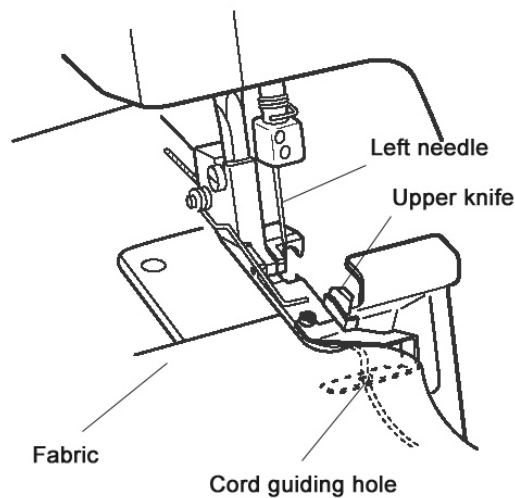

Thread tensions:

To create padded edges:

Left needle	Right needle	Upper looper	Lower looper
4	---	3	7

To prevent from stretching:

Left needle	Right needle	Upper looper	Lower looper
3	3	3	3

	To create padded edges	To prevent from stretching
Stitch length	R	3 - 4
Differential feed dial	1.0	
Upper knife	Activated	
Needle plate setting knob	R	S

To prevent knits from stretching:

1. Replace the foot with the cording foot.
2. Set the machine for ordinary 2-needle 4-thread serging or 1-needle 3-thread serging (using the right needle). (Refer to the machine instruction book).
3. Raise the foot and insert the cord into the cord guiding hole and cord groove. Pull the cord behind the foot.
4. Place the fabric under the cord and lower the foot.
Make sure that the cord is aligned with the indicator line and start sewing slowly.

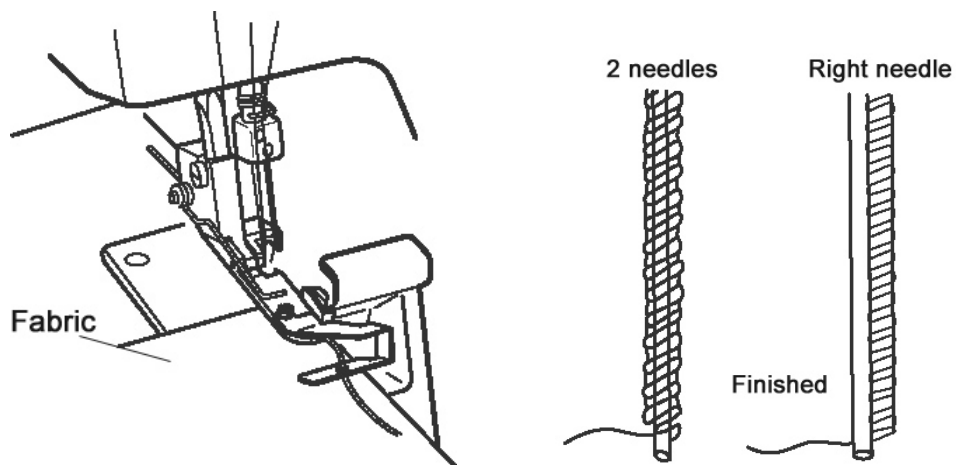

CORDING FOOT (TYPE B)

PIED PASSEPOIL (TYPE B)

KORDONIERFUß (TYP B)

PRÉNSATELAS PARA CORDON GRUESO (B)

Le pied passepoil renforce les bords des tissus à l'aide de cordonnet ou de fil et prévient l'étirement.

Il peut également créer un bord rembourré qui procure forme et robustesse à des projets de décoration-maison ou à des vêtements.

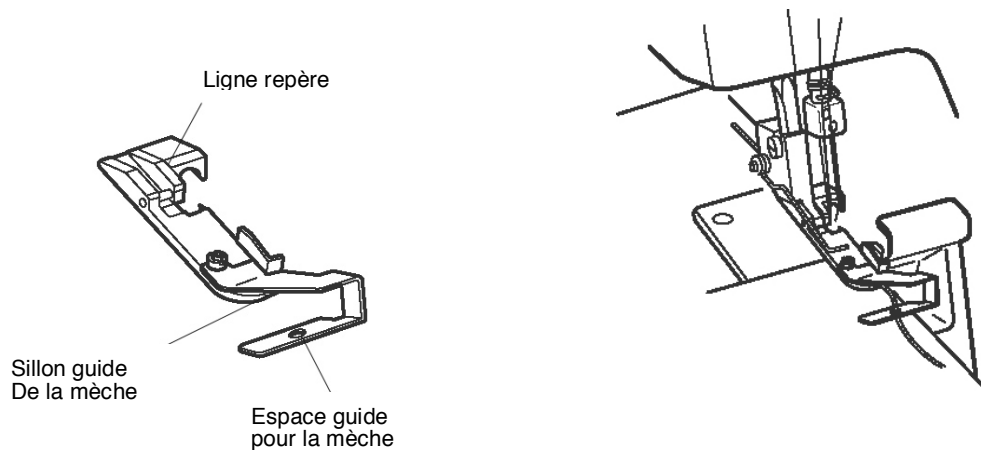

Pour votre sécurité, assurez-vous toujours que l'interrupteur de la machine soit placé sur la position « off » avant le changement de n'importe quel pied ou accessoire.

Pour créer des bords rembourrés (avec ourlet roulé large):

1. Remplacez le pied avec le pied passepoil de type B.
2. Réglez la machine sur le point ourlet roulé large, 1-aiguille 3-fils en utilisant l'aiguille gauche. (Référez-vous au manuel d'instruction de la machine).
3. Réglez le couteau inférieur dans sa position la plus à droite possible en tournant le bouton de réglage de largeur de coupe.
4. Relevez le pied et insérez la mèche dans le trou destiné à la guider puis dans le sillon situé sous le pied. Faites passer quelques centimètres de mèche derrière le pied.
5. Placez le tissu par dessus la mèche juste devant le couteau supérieur. Assurez-vous que la mèche soit alignée avec la ligne repère et commencez à coudre lentement.

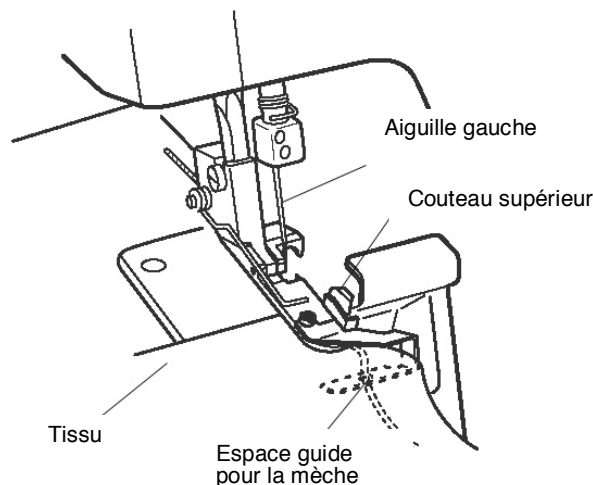

Tensions des fils:

Pour créer des bords rembourrés:

Aiguille gauche	Aiguille droite	Boucleur supérieur	Boucleur inférieur
4	---	3	7

Pour prévenir l'étirement:

Aiguille gauche	Aiguille droite	Boucleur supérieur	Boucleur inférieur
3	3	3	3

	Pour créer des bords rembourrés	Pour prévenir l'étirement
Longueur des points	R	3 - 4
Entraînement différentiel	1.0	
Couteau supérieur	Activé	
Bouton de la plaque d'aiguille	R	S

Pour prévenir l'étirement des tricots:

1. Remplacez le pied avec le pied à mèches.
2. Réglez la machine sur le point safety 2-aiguilles 4-fils ou 1-aiguille 3-fils en utilisant l'aiguille droite. Référez-vous si besoin au manuel d'instruction de la machine.
Relevez le pied et insérez la mèche dans l'espace-guide puis sous le sillon en faisant passer quelques centimètres derrière le pied.
3. Placez le tissu sous la mèche et abaissez le pied.
Assurez-vous que la mèche soit alignée avec la ligne repère et commencez à coudre lentement.

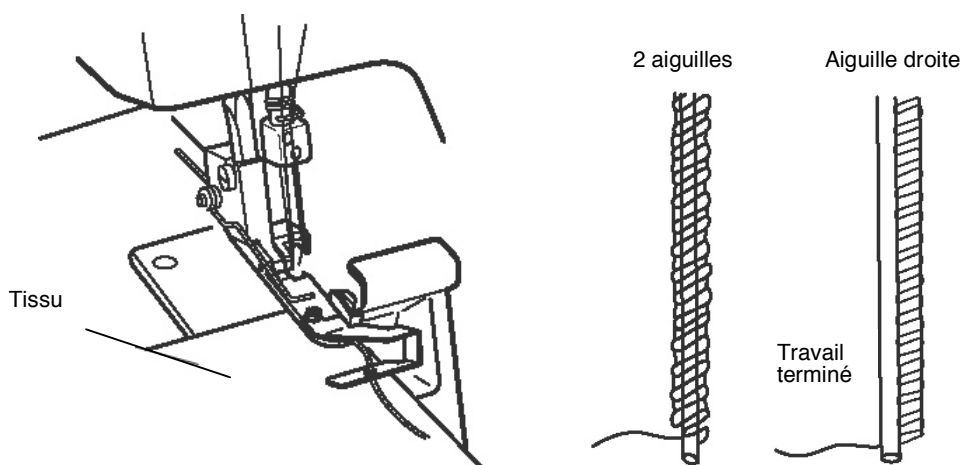

CORDING FOOT (TYPE B)

PIED PASSEPOIL (TYPE B)

KORDONIERFUß (TYP B)

PRÉNSATELAS PARA CORDON GRUESO (B)

El dobladillo cubierto con hilo refuerza el canto en los tejidos de punto y previene el estiramiento. Esto también crea un borde reforzado añadiendo forma y fuerza para proyectos y prendas decorativas de la casa.

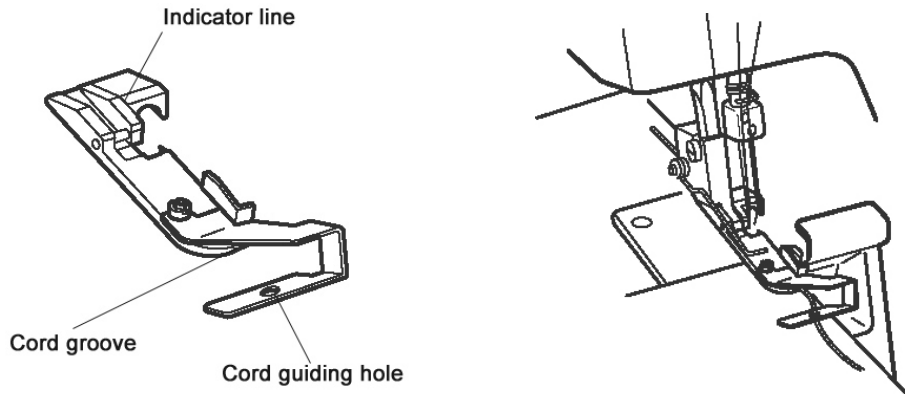

Para su seguridad, desconecte el enchufe de la corriente antes de cambiar cualquier accesorio.

Para crear bordes reforzados (con dobladillos enrollados anchos):

1. Remplace el prénsatelas por el nuevo prénsatelas para dobladillo.
2. Ajuste la máquina para 1-Aguja 3-hilos dobladillo enrollado ancho (utilizando la aguja izquierda). (Consulte el manual de instrucciones).
3. Ajuste la cuchilla inferior en la posición máxima a la derecha a través del mando de ajuste.
4. Levante el prénsatelas e inserte la cuerda en el agujero de la guía y páselo por la ranura de la base del prénsatelas. Tire de la cuerda por detrás del prénsatelas.
5. Posicione la tela en la punta de la cuerda justo enfrente de la cuchilla superior. Asegúrese de que la cuerda está alineada con la línea del indicador y comience a coser lentamente.

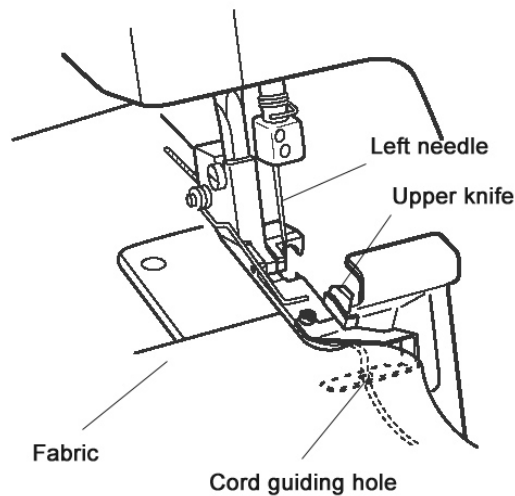

Tensiones del hilo:

Para crear bordes reforzados

Aguja Izquierda	Aguja Derecha	Áncora Superior	Áncora Inferior
4	---	3	7

Para prevenir que se estire

Aguja Izquierda	Aguja Derecha	Áncora Superior	Áncora Inferior
3	3	3	3

	Para crear bordes reforzados	Para prevenir que se estire
Longitud de puntada:	R	3 - 4
Cuadrante diferencial del alimentador:	1.0	
Cuchilla Superior:	Activada	
Ajuste de la uña del placa agujas:	R	S

Para prevenir que se estiren los tejidos:

1. Reemplace el prénsatelas con el de dobladillo cubierto.
2. Ajuste la máquina para 2-Agujas normal 4-hilos sobrehilado o 1-Aguja 3-hilos sobrehilado (Utilizando la aguja derecha). (Consulte el manual de instrucciones de la máquina).
3. Levante el prénsatelas e inserte la cuerda en el agujero de la guía y en la ranura de la cuerda. Tire de la cuerda por detrás del prénsatelas.
4. Posicione la tela debajo de la cuerda y baje el prénsatelas. Asegúrese de que la cuerda está alineada con la línea del indicador y comience a coser lentamente.

