

HD ROLLER FOOT (for leather and vinyl)

Ref: 202-420-002

Use this foot for sewing curves, top stitching and piping with a large pipe. This foot gives you a better view and allows you to manipulate the fabric easily and accurately.

* The roller foot can be used for the high speed straight stitch models or high shank models with changeable needle drop position.

* This foot cannot be used for models with integrated dual feed device.



Caution

Make sure to press the Lockout key when replacing the foot or attaching a binder.

For models without the Lockout key, turn the power switch off when attaching and detaching the foot and binder.

Please refer to your machine's instruction manual for accessory attachment and removal information.

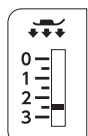
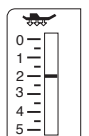
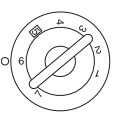
Adjusting the Foot Pressure

Type of Foot Pressure Regulator				
	Pressure range: 0 - 3	Pressure range: 0 - 5	Pressure range: 1 - 7	Pressure range: «Auto-4» - «Auto+4»
Adjust the Foot Pressure to:	2 - 3	1.5 - 2.5	5 - 7	«Auto» - «Auto+4»

The appearance of the foot pressure regulator may differ from illustrations above.

Stitch pattern:

High speed straight stitch models: Straight stitches

High shank models: Straight stitches (left needle position "0.0")

* Use the standard needle plate.

* Refer to your machine's instruction manual for changing the needle drop position.

PIED À ROULEAU HD (le cuir et le vinyle)

Réf: 202-420-002

Utiliser ce pied pour coudre des lignes courbes, des surpiqûres et un passepoil de grande largeur. Ce pied offre une meilleure visibilité et permet de manipuler facilement le tissu, avec précision.

• Le pied à rouleau peut être utilisé pour les modèles à point droit à grande vitesse ou les modèles à tige haute avec une position de piqûre de l'aiguille variable.

• Ce pied ne peut pas être utilisé pour les modèles à double entraînement intégré.



Attention

Appuyez sur le bouton de verrouillage lorsque vous remplacez le pied ou fixez un dispositif.

Pour les modèles de machines sans bouton de verrouillage, coupez le contact lorsque vous retirez ou fixez un accessoire.

Référez-vous au manuel d'instruction de votre machine à coudre pour toutes les informations concernant la fixation et le changement d'un accessoire.

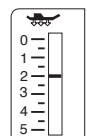
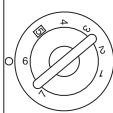
Réglage de la pression du pied

Type de régulateur de pression du pied				
	Plage de pression: 0 - 3	Plage de pression: 0 - 5	Plage de pression: 1 - 7	Plage de pression: «Auto-4» - «Auto+4»
Pour régler la pression du pied :	2 - 3	1.5 - 2.5	5 - 7	«Auto» - «Auto+4»

L'aspect du régulateur de pression du pied peut différer des illustrations ci-dessus.

Motif de point :

Modèles à point droit à grande vitesse: Points droits

Modèles à tige haute: Points droits (position d'aiguille à gauche « 0,0 »)

• Utiliser la plaque à aiguille standard.

• Se reporter au mode d'emploi de la machine pour changer la position d'abaissement de l'aiguille.

Sewing

1. Remove the setscrew and foot holder from the presser bar **1**. Insert the setscrew (in the package) **2** into the hole of the presser bar **1**, and turn it clockwise partially. Attach the roller foot to the presser bar **1** and tighten the setscrew **2** firmly with the screwdriver

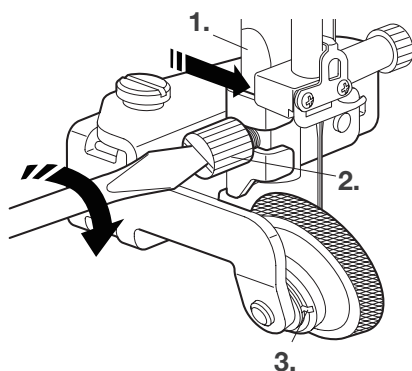

Note:

- Before using the roller foot, apply 1 or 2 drops of sewing machine oil (provided with the machine or bought separately) into the slit **3** of the roller. If you use the roller foot every day, apply sewing machine oil once a day.
- Wipe away excess oil which appears around the slit.

2. Lower the needle and the foot. Loosen the position adjusting screws **4** behind the roller supporter **5**. Adjust the roller supporter **5** position to the right or left so that the roller lies **6** close to the needle **7** as possible. Tighten the position adjusting screws **4** firmly with the screwdriver.

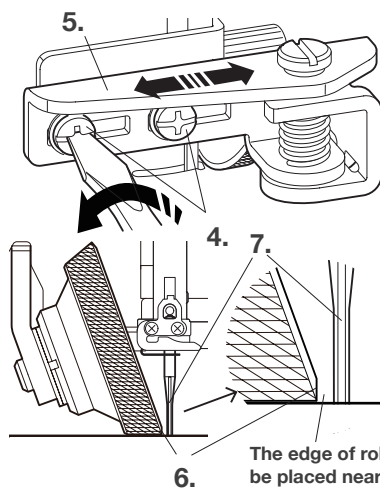

The edge of roller should be placed near the needle as possible.

Le bord de la roulette doit être le plus près possible de l'aiguille.

Couture

1. Retirez les vis de réglage et le support de la barre du pied-de-biche **1**. Insérez la vis de réglage (dans l'emballage) **2** dans le trou de la barre du pied-de-biche **1**, et tournez partiellement dans le sens horaire. Fixez le pied à rouleau à la barre du pied-de-biche **1** et serrez fermement la vis de réglage **2** avec le tournevis.

Remarque:

- Avant d'utiliser le pied à rouleau, appliquez 1 ou 2 gouttes d'huile pour machine à coudre (fournie avec la machine ou achetée séparément) dans la fente **3** de la roulette. Si vous utilisez le pied à rouleau tous les jours, appliquez de l'huile une fois par jour.
- Essayez l'excédent d'huile qui apparaît autour de la fente.

2. Abaissez l'aiguille et le pied. Desserrez les vis de réglage de positionnement **4** derrière le support de la roulette **5**. Réglez la position du support de roulette **5** vers la droite ou vers la gauche de manière à ce que la roulette **6** soit, le plus près possible de **7** l'aiguille. Serrez les vis de réglage de positionnement **4** fermement à l'aide du tournevis.

Caution

Make sure that the roller does not touch the needle. Otherwise, it may cause malfunction.

3. Adjust the foot pressure and sew at a slow speed.

Note:

- Refer to the instructions on the reverse side for adjusting the foot pressure.
 - Always make a test stitch on an extra piece of the fabric.
 - You may place a piece of paper between the roller and the fabric to reduce scratches when sewing an oiled leather, enamel or vinyl.
4. When threading the machine, press and hold the hinge screw **8** and turn the roller arm **9** to the left. After threading the machine, return the roller arm **9** to the original position.

Avertissement

S'assurer que la roulette n'entre pas en contact avec l'aiguille. Sinon, cela risque de causer un dysfonctionnement.

3. Réglez la pression du pied et cousez à vitesse réduite.

Note:

- Se reporter au mode d'emploi au dos pour le réglage de la pression du pied.
 - Toujours faire un essai de couture sur une chute de tissu.
 - Vous pouvez placer un morceau de papier entre la roulette et le tissu pour réduire les rayures lorsque vous cousez du cuir huilé, un tissu vernis ou du vinyle.
4. Lorsque vous enfiler l'aiguille de la machine, maintenez la vis charnière enfoncée **8** et tournez le bras roulette **9** vers la gauche. Après l'enfilage de l'aiguille de la machine, ramenez le bras roulette **9** dans sa position d'origine.

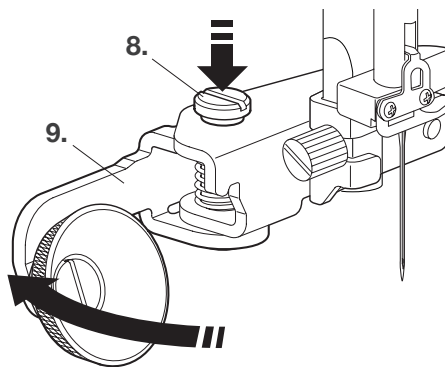

HD-ROLLFUSS (für Leder und Vinyl) Art.-Nr.: 202-420-002

Verwenden Sie diesen Fuß zum Nähen von Kurven, Absteppen und Anfertigen von großen Paspeln. Der Fuß erlaubt eine bessere Sicht und ermöglicht Ihnen, den Stoff leicht und präzise zu handhaben.

- Dank einer veränderbaren Nadeleinstichposition kann der Rollfuß für Hochgeschwindigkeits-Geradstichmodelle oder Modelle mit hohem Schaft verwendet werden.
- Dieser Fuß kann nicht für Modelle mit integrierter Doppeltransportvorrichtung verwendet werden.

Vorsicht

Achten Sie darauf, die Sperrtaste zu drücken, wenn Sie den Fuß austauschen.

Schalten Sie bei Modellen ohne Sperrtaste den Netzschalter aus, wenn Sie den Fuß anbringen und abnehmen.

Informationen zum Anbringen und Abnehmen des Zubehörteils finden Sie in der Bedienungsanleitung Ihrer Maschine.

PRENSATELAS PATA-RUEDA HD (para cuero y vinilo) Ref: 202-420-002

Use este prensatelas para coser curvas, respuntes y ribetes con tubo grande. Este prensatelas le permitirá ver mejor y manipular la tela con facilidad y precisión.

- El prensatelas pata-rueda HD se puede usar con los modelos de puntada recta de alta velocidad o con los modelos de caña alta con posición de caída de aguja variable.
- Este prensatelas no se puede usar con modelos con dispositivo de arrastre doble integrado.



Precaución

Asegúrese de pulsar la tecla Bloqueo cuando reemplace el prensatelas.

Para los modelos sin tecla Bloqueo, apague el interruptor de alimentación al montar y desmontar el prensatelas.

Consulte el manual de instrucciones de su máquina para obtener información sobre el montaje y desmontaje de accesorios.

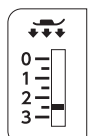
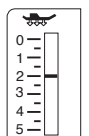
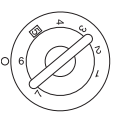
Einstellung des Nähfußdrucks

Art des Nähfußdruck-Einstellers				
Nähfußdruckbereich:	0 - 3	0 - 5	1 - 7	Nähfußdruckbereich: «Auto-4» - «Auto+4»
Stellen Sie den Nähfußdruck auf:	2 - 3	1.5 - 2.5	5 - 7	«Auto» - «Auto+4»

Das Aussehen des Nähfußdruck-Einstellers kann sich von den obigen Abbildungen unterscheiden.

Stichmuster



Hochgeschwindigkeits-Geradstichmodelle:
Geradstiche

Modelle mit hohem Schaft: Geradstiche (linke Nadelposition „0,0“)

* Verwenden Sie die Standard-Stichplatte.

* Informationen zur Änderung der Nadeleinstichposition finden Sie in der Bedienungsanleitung Ihrer Maschine.

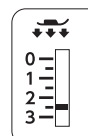
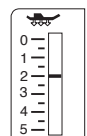
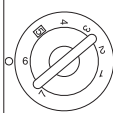
Ajuste de la presión del prensatelas

Tipo de regulador de presión del prensatelas				
Gama de presión:	0 - 3	0 - 5	1 - 7	Gama de presión: «Auto-4» - «Auto+4»
Ajuste la presión del prensatelas a:	2 - 3	1.5 - 2.5	5 - 7	«Auto» - «Auto+4»

El aspecto del regulador de presión del prensatelas puede diferir de las imágenes anteriores.

Patrón de puntada

Modelos de puntada recta de alta velocidad:
Puntadas rectas

Modelos de caña alta: Puntadas rectas
(posición izquierda de aguja “0.0”)

• Use la placa de aguja estándar.

• Consulte el manual de instrucciones de su máquina para cambiar la posición de caída de la aguja.

Nähen

- Entfernen Sie die Einstellschraube und den Fußhalter von der Nähfußstange **1**. Setzen Sie die Einstellschraube (im Set enthalten) **2** in die Öffnung in der Nähfußstange **1** ein und drehen Sie sie ein Stück im Uhrzeigersinn. Bringen Sie den Rollfuß an der Nähfußstange **1** an und ziehen Sie die Einstellschraube **2** mit dem Schraubendreher fest.

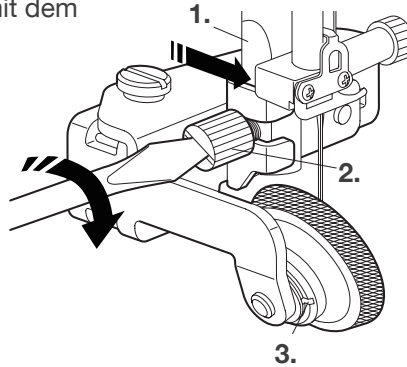

Hinweis:

- Fügen Sie vor der Verwendung des Rollfußes 1 oder 2 Tropfen Nähmaschinenöl (im Lieferumfang der Nähmaschine enthalten oder separat erhältlich) **3** in den Schlitz e der Rolle ein. Wenn Sie den Rollfuß täglich verwenden, müssen Sie auch jeden Tag Nähmaschinenöl nachfüllen.
- Wischen Sie überschüssiges Öl um den Schlitz herum ab.

Costura

- Retire el tornillo de fijación y el soporte del pie de la barra del prensatelas **1**. Inserte el tornillo de fijación (en el paquete) **2** en el orificio de la barra del prensatelas **1**, y gírelo parcialmente en sentido horario. Coloque el prensatelas pata-rueda HD en la barra del prensatelas **1** y apriete firmemente el tornillo de fijación **2** con el destornillador.

Nota:

- Antes de usar el prensatelas pata-rueda, aplique 1 o 2 gotas de aceite para máquina de coser (suministrado con la máquina o adquirido por separado) en la ranura **3** del rodillo. Si utiliza el prensatelas pata-rueda todos los días, aplique aceite para máquina de coser una vez al día.
- Limpie el exceso de aceite que surja alrededor de la ranura.

- Senken Sie die Nadel und den Nähfuß ab. Lösen Sie die Positionseinstellschrauben **4** hinter der Rollenhalterung **5**. Stellen Sie die Position der Rollenhalterung **5** nach rechts oder links ein, bis die Rolle **6** sich so nahe wie möglich an der Nadel **7** befindet. Ziehen Sie die Positionseinstellschrauben **4** mit dem Schraubendreher fest.

- Baje la aguja y el prensatelas. Afloje los tornillos de ajuste de posición **4** detrás del soporte del rodillo **5**. Ajuste la posición del soporte del rodillo **5** a la derecha o izquierda de modo que el rodillo esté **6** tan cerca de la aguja **7** como sea posible. Apriete los tornillos de ajuste de posición **4** firmemente con el destornillador.

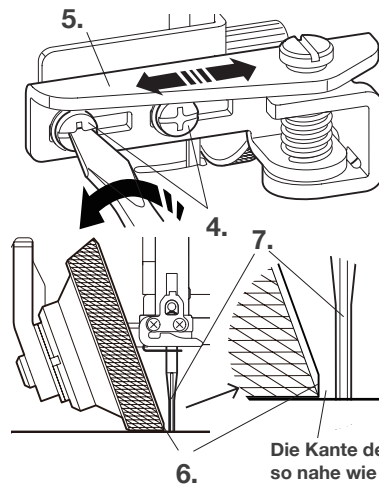

Die Kante der Rolle sollte so nahe wie möglich an der Nadel positioniert werden.

El extremo del rodillo debe colocarse tan cerca de la aguja como sea posible.

Vorsicht

Achten Sie darauf, dass die Rolle nicht die Nadel berührt. Das könnte zu einer Fehlfunktion führen.

3. Stellen Sie den Nähfußdruck ein und nähen Sie langsam.

Hinweis:

- Beachten Sie die Anweisungen auf der Rückseite zur Einstellung des Nähfußdrucks.
- Führen Sie immer erst einen Teststich auf einem extra Stück Stoff durch.
- Wenn Sie geöltes Leder, Lackstoffe oder Vinyl nähen, können Sie ein Stück Papier zwischen die Rolle und den Stoff legen, um Kratzer zu vermeiden.

4. Wenn Sie die Maschine einfädeln, halten Sie die Scharnierschraube **9** gedrückt und drehen Sie den Rollenarm **8** nach links. Nach dem Einfädeln der Maschine stellen Sie den Rollenarm **9** wieder in seine Ausgangsposition zurück.

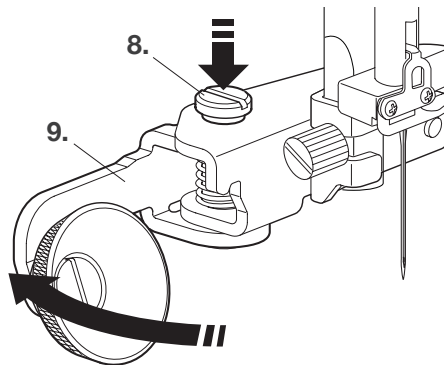

PRECAUCIÓN:

Asegúrese de que el rodillo no toque la aguja. De lo contrario, puede ocasionar un mal funcionamiento.

3. Ajuste la presión del pie y cosa a baja velocidad.

Nota:

- Consulte las instrucciones en el reverso para ajustar la presión del prensatelas.
- Haga una puntada de prueba en una pieza extra de tela.
- Puede colocar un trozo de papel entre el rodillo y la tela para reducir los arañazos al coser cuero engrasado, esmalte o vinilo.

4. Al enhebrar la aguja de la máquina, mantenga presionado el tornillo de la bisagra **8** y gire el brazo del rodillo **9** hacia la izquierda. Después de enhebrar la aguja de la máquina, devuelva el brazo de rodillo **9** a su posición original.